

衝突軽減システム付バックホウ

NETIS:KT-170051-VE

事故ゼロを目指して、
4つの深度センサでより安全に



KOBELCO独自の衝突軽減システム K-EYE PRO

『旋回・後進時に死角となるエリアで人や物を検知した場合に減速・停止させるシステム』
4つの深度センサで接触事故の大部分を占める後方と側面を常時監視し、減速・停止の2段階の制御で安全性を向上。停止時にはアラームでオペレーターに注意を促し、円滑な現場運営をサポートします。

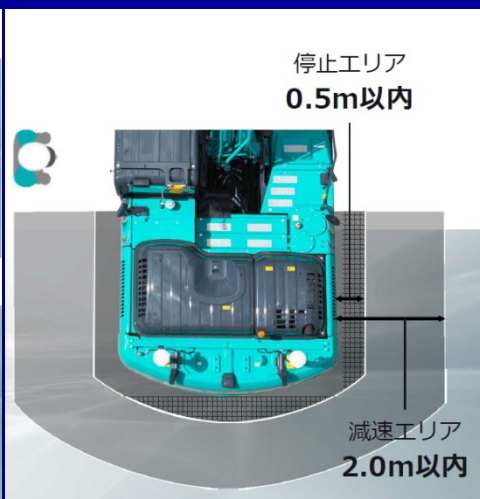
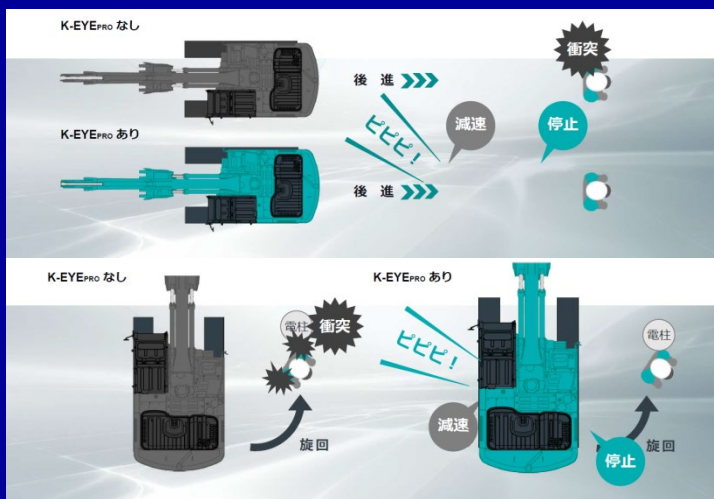

クラスタ表示イメージ



衝突軽減システム K-EYE PRO

90° 旋回時の作動例

減速エリア内で人を検知すると、自動で減速させます。



停止エリア内に人が入ると、自動で停止させます。



走行時の作業例①（人を検知）

減速エリア内で人を検知すると、自動で減速させます。

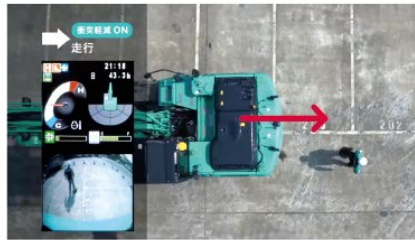

停止エリア内に人が入ると、自動で停止させます。



走行時の作業例②（モノも検知）

人はもちろん、モノも検知し、作動します。



自動レポート作成機能も搭載

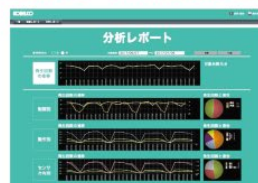

専用ウェブ画面で、検知エリアや時間帯ごとのデータもレポートします。現場のヒヤリハットを可視化し、KY活動の資料としてご利用いただけます。

衝突軽減システムK-EYE PROを安全にご使用いただくために

●本システムは、あらゆる条件で衝突を回避する装置ではありません。性能には限界があります。システムに頼った使い方や、間違った使い方を行った場合には、事故が発生する可能性があります。

●本システムをお使いになる前には、必ず取扱説明書をお読みいただき、本システムについて理解した上で、正しいご使用をお願いします。

【検知エリアに関して】以下の条件では、システムが正しく作動しない、または対象物があっても検知できない場合があります。●機械前方、後方、アタッチメント周辺等で検知外にある対象物。（検知エリア外）●空中にある対象物。（軒、足場などの突起物）●寝そべっている人、しゃがんでいる人。●センサの認識限界より小さい対象物。（木の枝、格子状のフェンス等）●機体と極端に距離が近い対象物。【一定以上の速度で旋回の場合】旋回速度が一定以上の速度で旋回の場合や、アタッチメントの姿勢、仕様によっては、性能を十分に発揮できない可能性があります。【その他、下記条件にはご注意ください。】下記条件に該当する場合、機能が正しく作動しない、または性能を十分に発揮できない可能性があります。（詳しくは取扱説明書をご覧ください。）●検知する対象物の状況：急に飛び出してくる、暗い色をしているなど●センサの状況：レンズに付着物があるなど。●作業環境・内容：悪天候、異常な気温、クレーン作業を行っているときなど。【衝突と関係なく機能が作動する場合】下記条件に該当する場合は、衝突と関係なく作動する可能性があります。●水蒸気、煙などが機械の周囲を漂っているとき。●悪天候（雨・雪・霧・砂埃など）のとき。●強い電波やノイズが発生する場所で稼働しているとき。●走行やアタッチメントの作業にて発生した、土跳ねや砂埃を検知したとき。●急な登坂時の地面を検知したとき。●ビニールなど、風などで飛んできた物体を検知したとき。【システムが自動的に解除される場合】以下の条件では、システムが自動的に解除される場合があります。システムが解除されると、クラスタゲージ上に異常を表すメッセージが表示されます。●センサが取り外された、またはセンサの取付位置がずれた時。●センサレンズ面が一定以上の範囲で汚れた時。●センサレンズ面に水滴、雪、霜などが付着したとき。●使用環境温度が異常に高いとき。●システムに何らかの異常が発生したとき。【センサのメンテナンスについて、誤動作を防ぐために下記事項をお守りください。】●センサの位置を変更したり、取り外したりしないでください。取り外した場合は、調整が必要となります。●センサレンズ面は常にきれいにし、汚れ、土、水滴、雪などが付着した場合は、取り除いてください。●センサレンズ面をお手入れする際は、水洗いしてください。拭き取りにはやわらかい布を使い、傷がつかないようにしてください。洗剤や研磨剤、コーティング剤は使用しないでください。●センサレンズ面に、フィルム等を貼りつけしないでください。

特長

人だけでなく
物も検知

検知エリアを
モニタに表示

危険側のみの動作
制限、作業性確保

レポート機能で
KY活動に活用



札幌本社 〒060-0042 札幌市中央区大通西10丁目4番地133 南大通ビル新館3F
 営業統括本部・広域営業推進部 TEL 011-208-6101 FAX 011-207-5955
 本店 〒080-0048 帯広市西18条北1丁目14番地
 TEL 0155-33-1380 FAX 0155-33-6643

お問合せ先